

Snittförslutande bandningsverktyg för stålband BO7

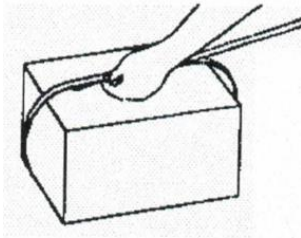

Instruktioner



Lägg bandet runt godset med änden på bandet underst som på bilden. Den del som går runt rullen skall således ligga överst.

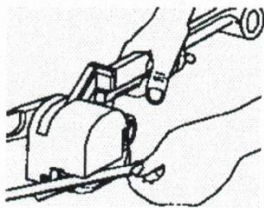

Tryck ihop handtagen nr.10 och 55 för att öppna verktyget, för sedan in bandet i utrymmet mellan verktygets övre och undre del. Släpp upp handtagen. Bandet är nu låst och klart för att spännas.

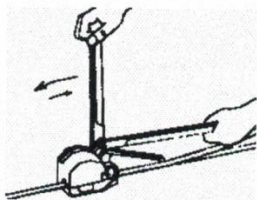

För den högra armen nr.19 fram och tillbaka tills bandet är tillräckligt spänt. **OBS! Använd alltid skyddshandskar och skyddsglasögon vid bandning.**

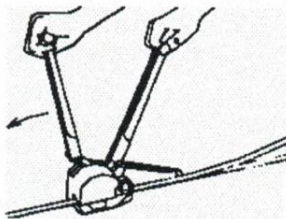

När bandet är tillräckligt spänt skall den vänstra armen nr.55 tryckas fram till sitt främsta läge för att snittförsluta och klippa av bandet.

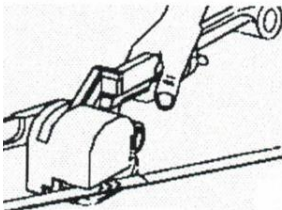

Pressa åter ihop handtagen nr.10 och nr.55 för att lossa verktyget.



Grundläggande underhållsinstruktioner

Rengöring

Rengör stans, matris, stämpelmatris och spännhjul från smuts. Efter användning i dammiga eller smutsiga miljöer bör även andra rörliga delar rengöras.

Smörjning

Smörj verktyget efter rengöring för att undvika att få smuts i de rengjorda delarna. Intervallet mellan smörjningarna avgörs av vilken miljö verktyget används i.

Smörj axel nr.54, mellan delarna nr.41, 10, 56 och 55. Del nr.13 samt utrymmet mellan nr.22 och 1. Sprint nr.12 och utrymmet mellan nr.10 och 1. Excenter nr.25 och utrymmet mellan nr.22, 25, 44, 1 och 19.

Justering

Bandbreddsjustering

Lossa skruvarna nr.31 och 30 samt 31 och 33 och ordna så att det stansade snittet hamnar i mitten av stålbandet. Skruva åt skruvarna igen. Verktyget kan ställas om för bandbredder mellan 13 och 19mm, delar för detta medföljer.

Justering av kniven

Kniven justeras genom att skruva på nr.21. När skruven vrids medurs blir snittet djupare. Justering är nödvändig om kniven inte lyckas klippa av det övre bandet eller om det undre bandet skadas av kniven. Glöm inte att dra åt skruven efter justering.

Säkerhets instruktion

- Använd alltid skyddshandskar och skyddsglasögon.
- Häng och lyft aldrig direkt vid låsningen.
- Placera aldrig händer eller andra delar mellan bandet och godset under bandning.
- Rulla av bandet från för ändamålet rekommenderad avrullare.
- Använd bandsax för att klippa av bandet, var försiktig! Bandet kan smätta iväg efter klippning!
- Placera aldrig fingrar mellan verktygets rörliga delar under användandet.

Postadress/Besöksadress
NMH Packaging AB
Fabriksvägen 15
SE-446 37 Älvängen
Sweden
Tel: +46 303 741270
Fax: +46 303 749630

Bankgiro/ Bank giro
624-8991
624-8991

Innehar F-Skattesedel

Orgnr/Vat.no
SE556995025501

Styrelsens säte
ALE

Bank
Svenska Handelsbanken
Nödinge Sweden
Swift: HANDSESS
IBAN: SE92 6000 0000 0008 6650 0758

BO-7 *Swing*

hand-operated sealless steel
strapping tool

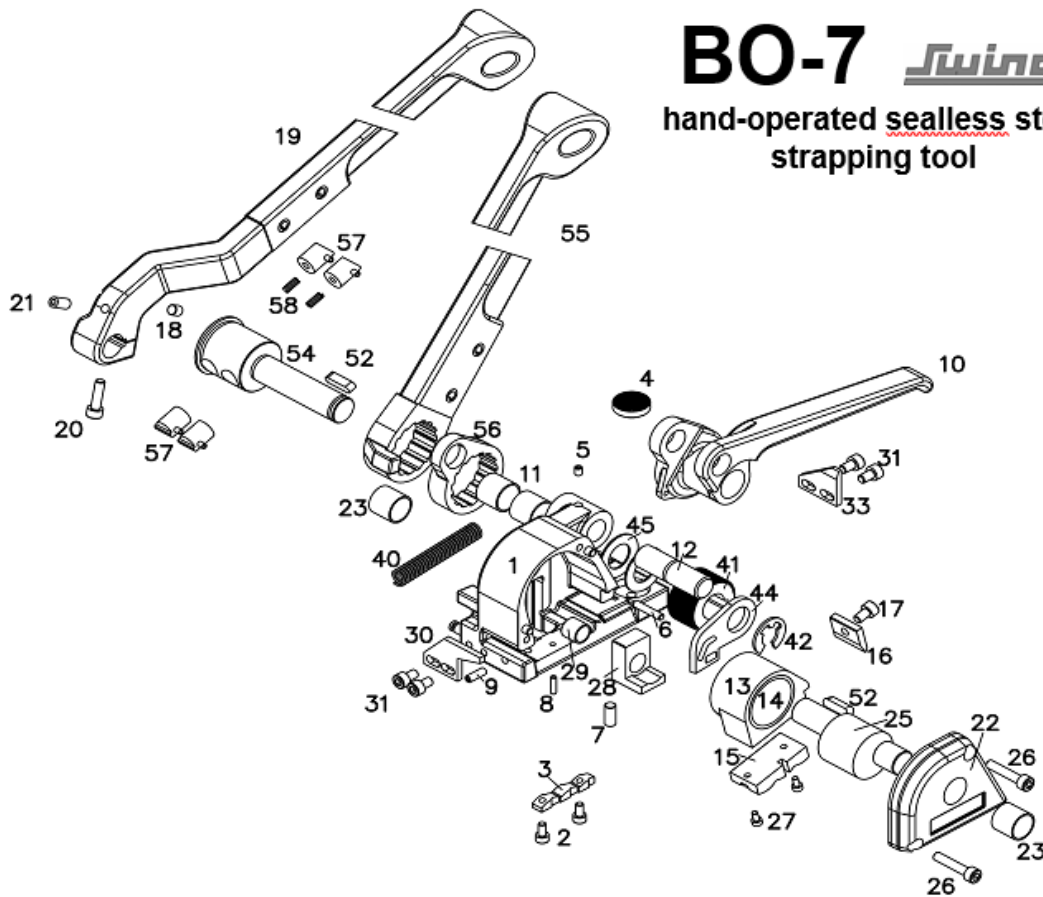

Pos.	Description	Pos.	Description	Pos.	Description
1	Body	16	Cutter	33	Stop
2	Screw	17	Screw	40	Spring
3	Punsch	18	Screw	41	Tightening disk
4	Die	19	Cut off lever	42	Safety ring
5	Screw	20	Screw	44	Guiding lever
6	Pin	21	Screw	45	Washer
7	Screw	22	Cover	52	Key
8	Pin	23	Bush	54	Shaft
9	Screw	25	Eccentric pin	55	Tightening lever
10	Fork	26	Screw	56	Fuse
11	Bush	27	Screw	57	Catch
12	Pin	28	Ejector	58	Spring
13	Connecting rod	29	Bush		
14	Bush	30	Stop		
15	Punching die	31	Screw		